

FortiGate Cloud IAMアカウント移行のご案内



NTTドコモビジネス株式会社
マネージドサービス部門

アジェンダ

- 1 はじめに
- 2 移行概要
- 3 移行前：従来のFortiGate Cloud
- 4 移行後：IAM化後のFortiGate Cloud
- 5 お客様側でのご対応内容
- 6 影響範囲
- 7 FAQ

つながる。驚きを。幸せを。



はじめに

1. はじめに

1-1 FortiGate Cloud 仕様変更について

FortiGate Cloudのマルチテナント機能は、2026年12月31日をもってサポート終了となります。

これに伴い、従来のEmailアカウントから、

IAM (Identity and Access Management) アカウントへの移行が必要となります。

本資料では、EmailアカウントでFortiGate Cloudをご利用中のお客様を対象に、従来のEmailアカウントから**“IAMアカウント”**への移行方法についてご説明いたします。

マルチテナント (Emailアカウント) の管理画面

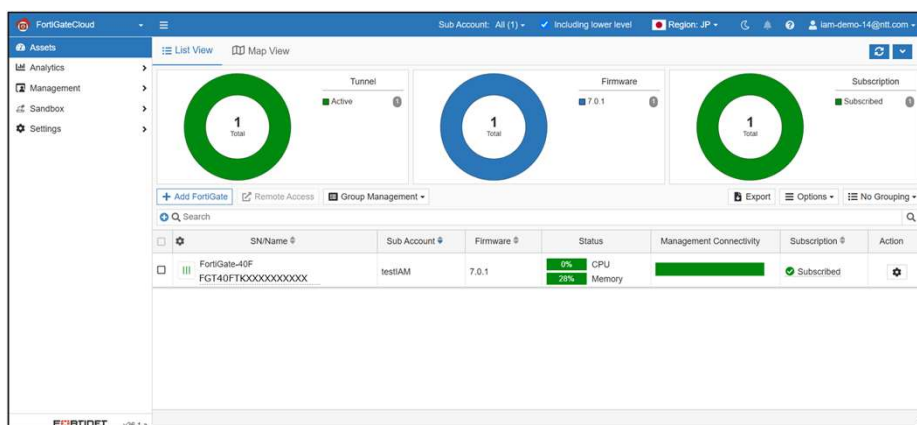

IAMアカウントの管理画面

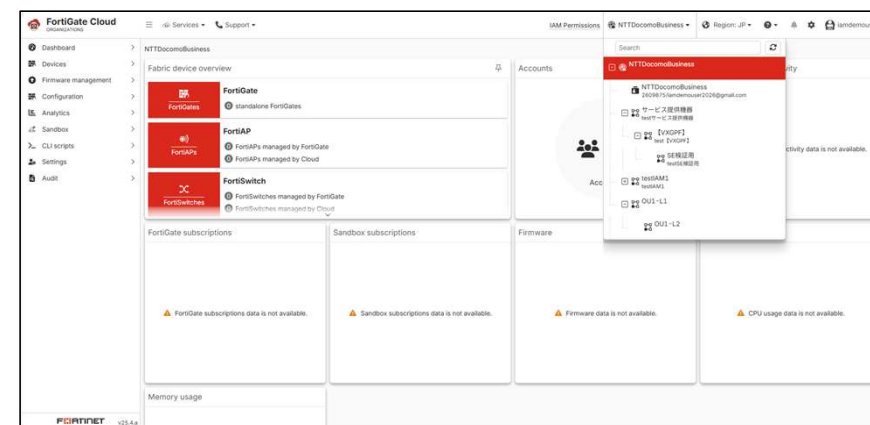

1-2 ご対応のお願い (重要)

本資料をご参照のうえ、IAMアカウントへの移行対応をお願いいたします。

未対応の場合、機器やログ閲覧などFortiGate Cloudの機能がご利用いただけなくなります。

1-3 その他

ご不明点やご質問、項目追加のご要望は巻末のお問合せ先までご連絡いただけますようお願いいたします。

移行概要

2. 移行概要

2-1 移行の流れ

EmailアカウントからIAMアカウントへの移行は、以下の流れで実施します。

- ① IAMアカウントの発行（弊社対応）
- ② お客様によるログイン確認・パスワード変更
- ③ 既存EmailアカウントからIAMアカウントへお客様機器を移行（弊社対応）
- ④ IAMアカウントでのご利用開始

2-2 IAMアカウント移行による主な変更点

- サブアカウント（フォルダ）機能は廃止されます。
IAMアカウント移行後はOrganization Unit（以下、OU）機能をご利用いただけます（最大3階層）。
- ポータル画面の構成およびレイアウトが変更されます。
- ログイン方法がIAMアカウント方式へ変更されます。
- 一部機能の表示や操作方法が変更されます。

2-3 移行に向けたスケジュール

移行に向けたスケジュールは以下のとおりです。

- | | |
|-----------------------------|------------|
| ➤ IAMアカウント発行（弊社対応） | 2026年7月上旬～ |
| ➤ お客様によるログイン確認・パスワード変更 | 2026年7月中旬～ |
| ➤ EmailからIAMへお客様機器を移行（弊社対応） | 2026年7月下旬～ |
| ➤ IAMアカウントでのご利用開始 | 2026年7月下旬～ |

移行前：従来のFortiGate Cloud

3. 移行前：従来のFortiGate Cloud

3-1 マルチテナント方式のFortiGate Cloud

従来のFortiGate Cloud マルチテナント管理のイメージは以下の通りです。

デバイス側でマスターアカウント（wanderful-cloud@ntt.com）を指定してFortiGate Cloudへ配備し、サブアカウントを割り当てます。ユーザはサブアカウントへのアクセス権限を付与されたEmailアカウントを用いてFortiGate Cloudのポータル画面へアクセスします。

| Sub Account | Firmware | Status | Subscription |
|--------------|----------|--------|--------------|
| All (1) | | | |
| testIAM (1) | | | |
| testIAM2 (0) | | | |
| testIAM3 (0) | | | |
| testIAM4 (0) | | | |

| SN/Name | Sub Account | Firmware | Status | Management Connectivity | Subscription | Action |
|-------------------------------------|-------------|----------|--------|-------------------------|--------------|--------|
| FortiGate-40F FGT40FTKXXXXXXXXXX | testIAM | 7.0.1 | 🔴 | 🔴 | 🟢 Subscribed | ⚙️ |

- 1 **User Account**
Emailアカウント。サブアカウントに紐づけて機器へのアクセス権を付与する。
- 2 **Sub Account**
機器を管理するフォルダとしての役割を持ち、最大4階層まで階層構造を取る。
- 3 **機器**
FortiGate Cloudに登録されたFortiGate

3. 移行前：従来のFortiGate Cloud

3-2 サブアカウント機能

サブアカウントとは、複数のデバイスやユーザをグループ（フォルダ）単位で管理する機能です。（最大4階層）画面上部『All』のプルダウンリストから対象のサブアカウントをクリックすると、機器を管理しているサブアカウントへポータル画面を切り替えることができます。
※本機能は2026年末で廃止され、IAMアカウント+OU機能による管理へ移行されます。

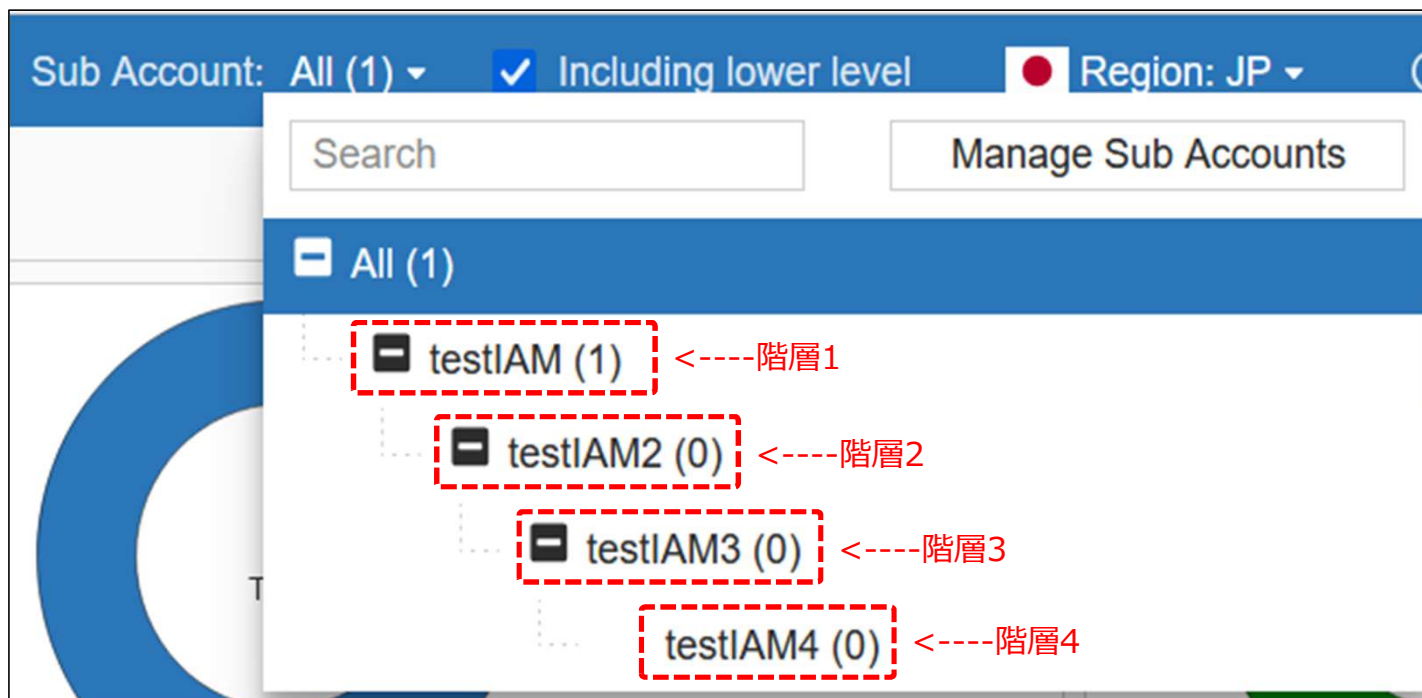

3. 移行前：従来のFortiGate Cloud

3-3 ログイン方法

Emailベースのアカウントログイン方法は、以下の通りです。

IAMアカウントへの移行後は、ログイン方法がIAM方式に変更されます。

- ① <https://jlogin.forticloud.com/>にアクセスし、“Email user”のラジオボタンを選択する。
※上記URLにアクセス後、デフォルトでEmail Userのラジオボタンが選択されています。
- ② Emailアドレス（またはエイリアス）とパスワードを入力。
- ③ “LOG IN AS EMAIL USER”をクリック、二要素認証のトークンコードを入力してログインする。
- ④ ログイン先のマスターアカウントをクリックしてFortiGate Cloudのポータル画面を表示する。

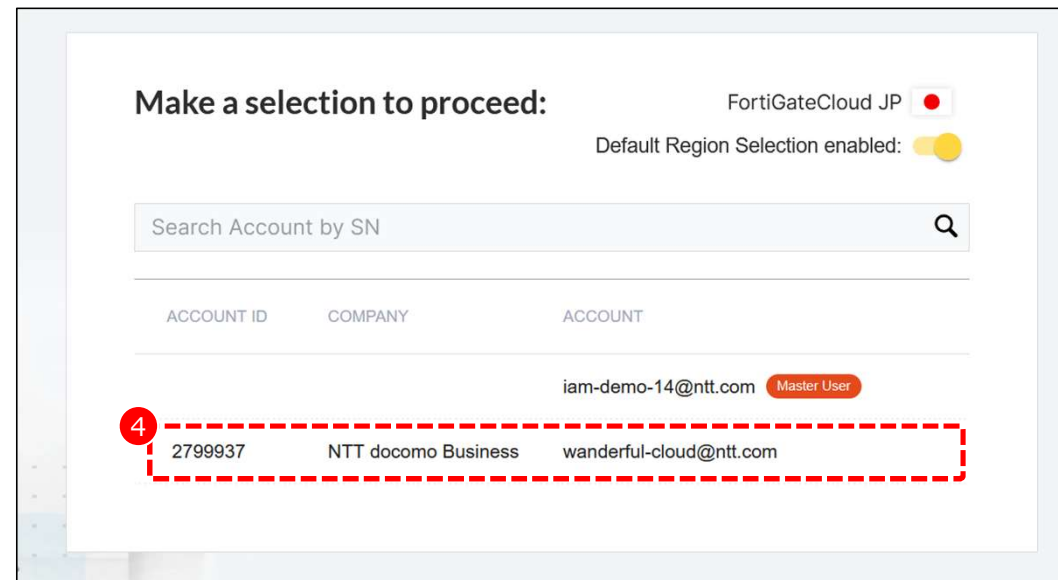
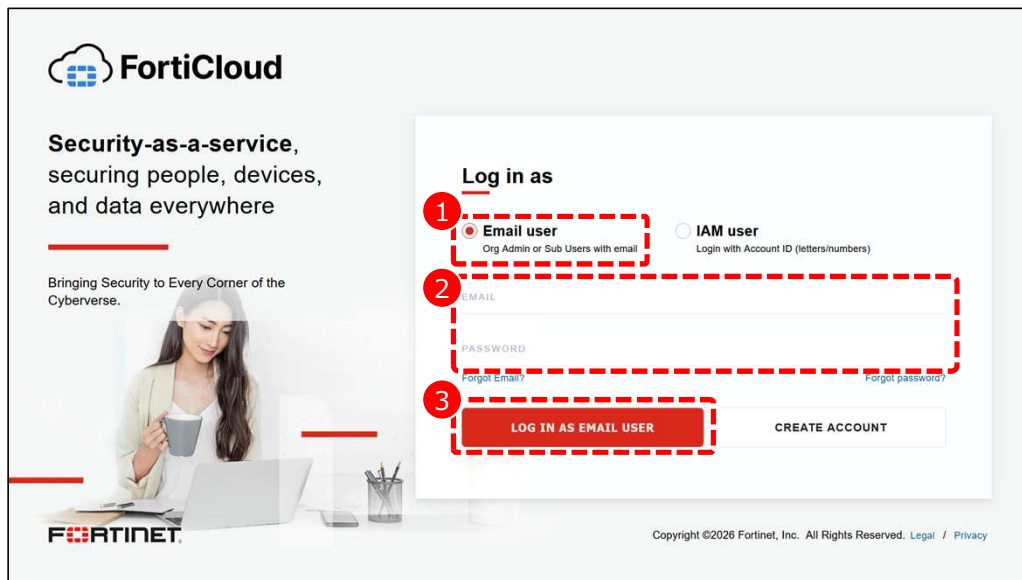

3. 移行前：従来のFortiGate Cloud



3-4 ポータル画面レイアウト

FortiGate Cloudへログイン後のポータル画面は以下の通りです。

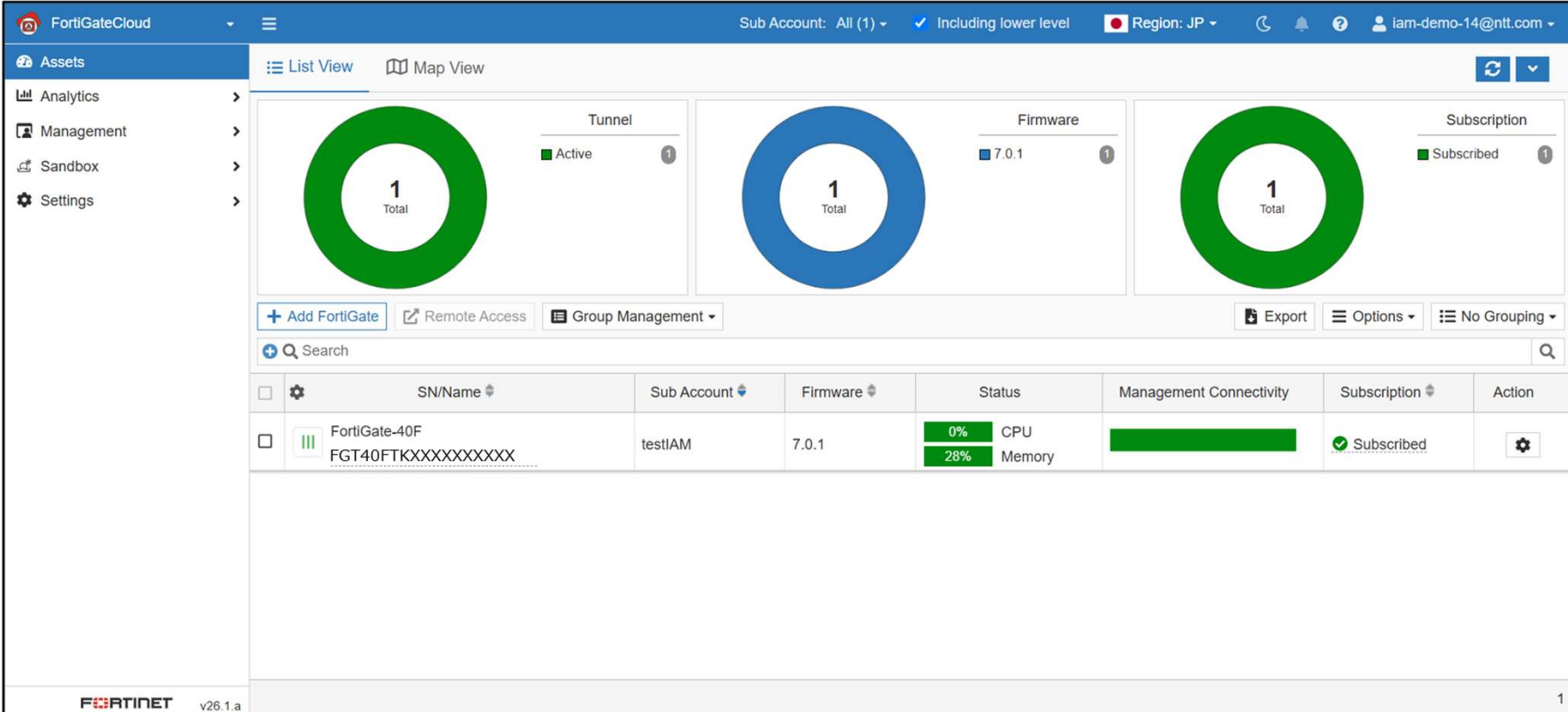
IAMアカウントへ移行後は、新レイアウトのポータル画面が表示されます。



The screenshot displays the FortiGate Cloud portal interface. At the top, the header shows 'FortiGateCloud', 'Sub Account: All (1)', 'Including lower level', 'Region: JP', and the user 'iam-demo-14@ntt.com'. The left sidebar contains navigation options: Assets, Analytics, Management, Sandbox, and Settings. The main content area features three summary cards: 'Tunnel' with 1 Active, 'Firmware' with 1 at version 7.0.1, and 'Subscription' with 1 Subscribed. Below these cards are buttons for '+ Add FortiGate', 'Remote Access', and 'Group Management'. A search bar is present above a table of devices. The table has columns for SN/Name, Sub Account, Firmware, Status, Management Connectivity, Subscription, and Action. One device is listed: FortiGate-40F (FGT40FTKXXXXXXXXXX) under sub-account testIAM, running firmware 7.0.1, with 0% CPU and 28% Memory usage, and a 'Subscribed' status.

| SN/Name | Sub Account | Firmware | Status | Management Connectivity | Subscription | Action |
|-------------------------------------|-------------|----------|----------------------|--|--------------|---|
| FortiGate-40F FGT40FTKXXXXXXXXXX | testIAM | 7.0.1 | 0% CPU 28% Memory |  | Subscribed |  |

3. 移行前：従来のFortiGate Cloud

3-5 ログインから機器へのリモートアクセスまでの画面遷移

FortiGate Cloudへログイン後、お客様機器へリモートアクセスするまでの画面遷移は以下の通りです。
IAMアカウントへ移行後は、リモートアクセスまでの手順や画面遷移が変更となります。

■ ログイン画面 (Emailアカウント)

Log in as

Email user
Org Admin or Sub Users with email

IAM user
Login with Account ID (letters/numbers)

EMAIL

PASSWORD

Forgot Email? Forgot password?

LOG IN AS EMAIL USER CREATE ACCOUNT

■ アカウント選択

Make a selection to proceed: FortiGateCloud JP

Default Region Selection enabled

Search Account by SN

| ACCOUNT ID | COMPANY | ACCOUNT |
|------------|---------------------|-------------------------|
| 2799937 | NTT docomo Business | wonderful.cloud@ntt.com |

■ FortiGate Cloud画面 (マルチテナント)

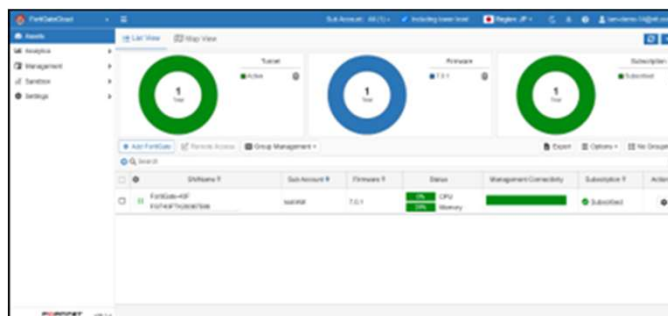

■ FortiGate リモートアクセス後のGUI画面

FortiGate Remote Access GUI Dashboard

System Information: Hostname, Serial Number, Firmware (v7.4.9 build2029), System Time (2028/04/18 12:55:22)

Licenses: FortiGate, FortiSwitch, FortiExtender

Security Features: LAN Edge, FortiGate, FortiSwitch, FortiExtender, FortiClient EMS

FortiGate Cloud Status: Active, Japan, License available, 4.83 GB storage used

3. 移行前：従来のFortiGate Cloud

3-6 ログの閲覧

従来のお客様機器のログ閲覧方法は以下の通りです。

- ①対象機器を右クリックして“Device Viewを選択”
- ②ログビューのプルダウンからトラフィックログやイベントログをクリックしてログを表示。

■アセット一覧の画面

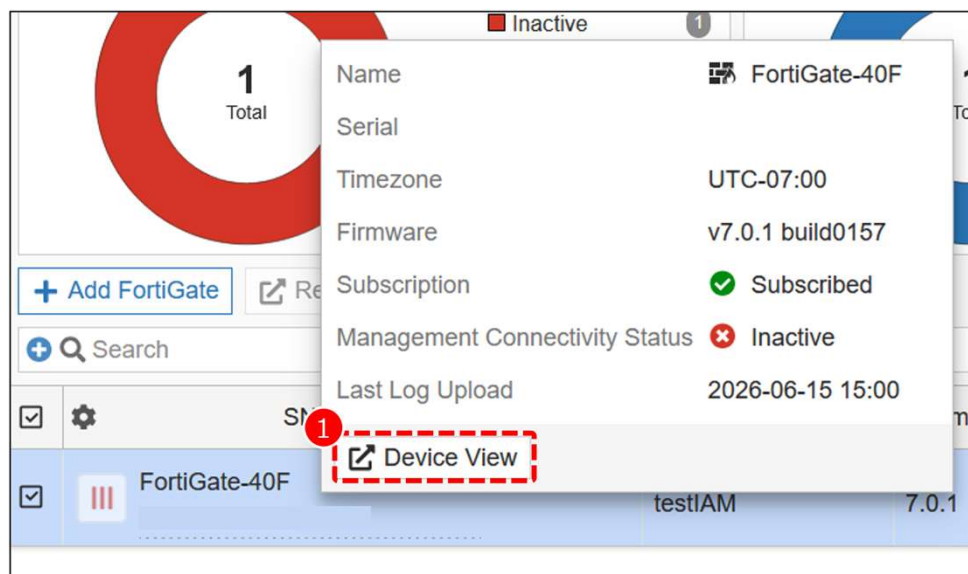

■デバイスビューの画面

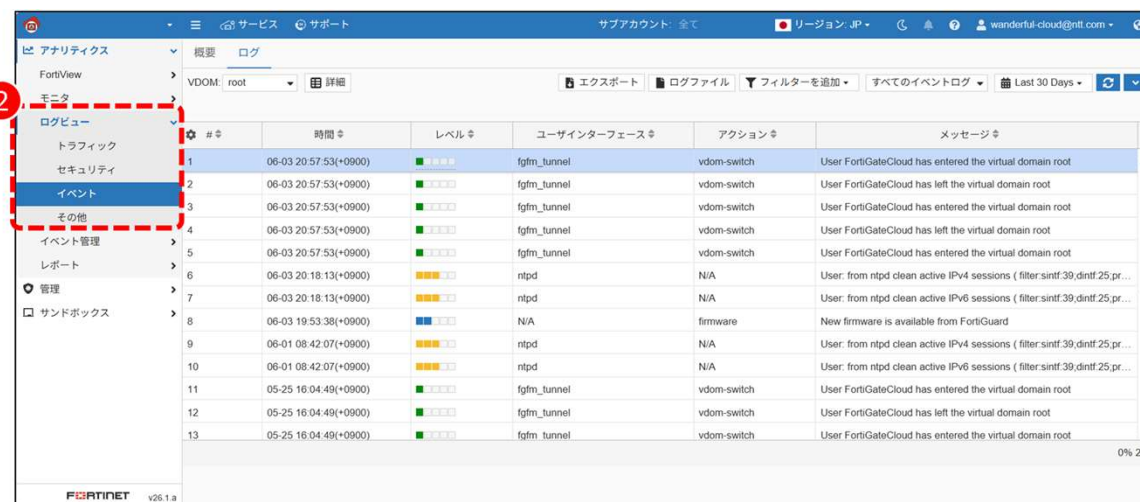

移行後 : IAM化後のFortiGate Cloud

4. 移行後：IAM化後のFortiGate Cloud

4-1 Organization UnitベースのFortiGate Cloud管理

IAM移行後は、Organization Unit (OU)を用いた新しい管理方式での運用となります。
 Emailアカウントは弊社アカウントのOUツリーに参加することで、“組織単位でグループ化”して管理が可能です。
 IAMアカウントはアクセス権を“お客様のグループ範囲”に限定する形で発行いたします。
 お客様はIAMアカウントでログインし、OUツリーに参加しているEmailアカウントへアクセスすることで、
 EmailアカウントのFortiGate Cloudポータル画面を表示します。

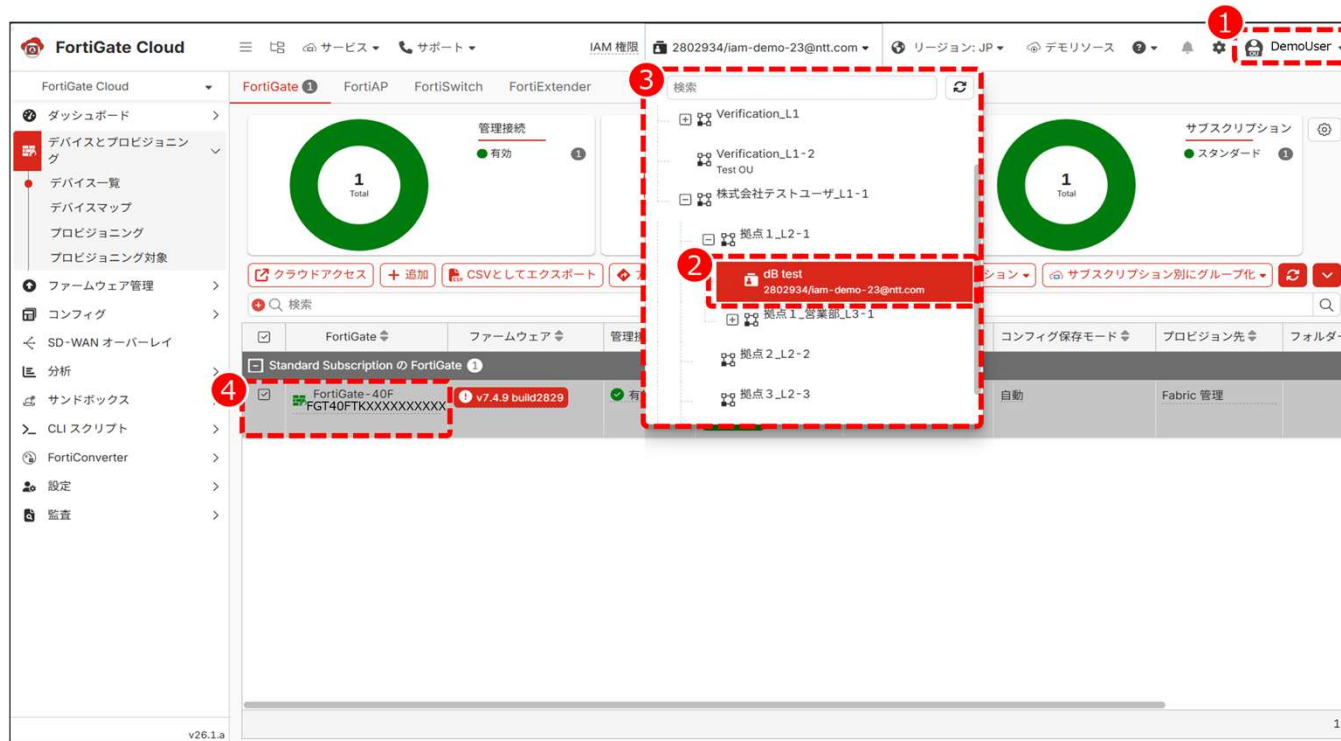

- 1 **User Account(IAM)**
IAMアカウント。
“OU”や“Joinユーザ”を一元的に管理する。
- 2 **email account(Join User)**
Emailアカウント。OUツリー一覧からJoin Userを選択することで、FortiGate Cloudのポータル画面が表示される。
- 3 **OU(Organization Unit)**
ツリー構造を持ち、Emailアカウントを組織単位でグルーピングして管理する。
- 4 **機器**
FortiGateなどのAsset(資産)。Joinユーザに紐づけを行う

4. 移行後：IAM化後のFortiGate Cloud

4-2 Organization Unit機能

Organization Unit (OU：組織単位) とは、複数のFortiGate デバイスやJoin User (Emailアカウント) を『組織的にグループ化』して管理する機能です。

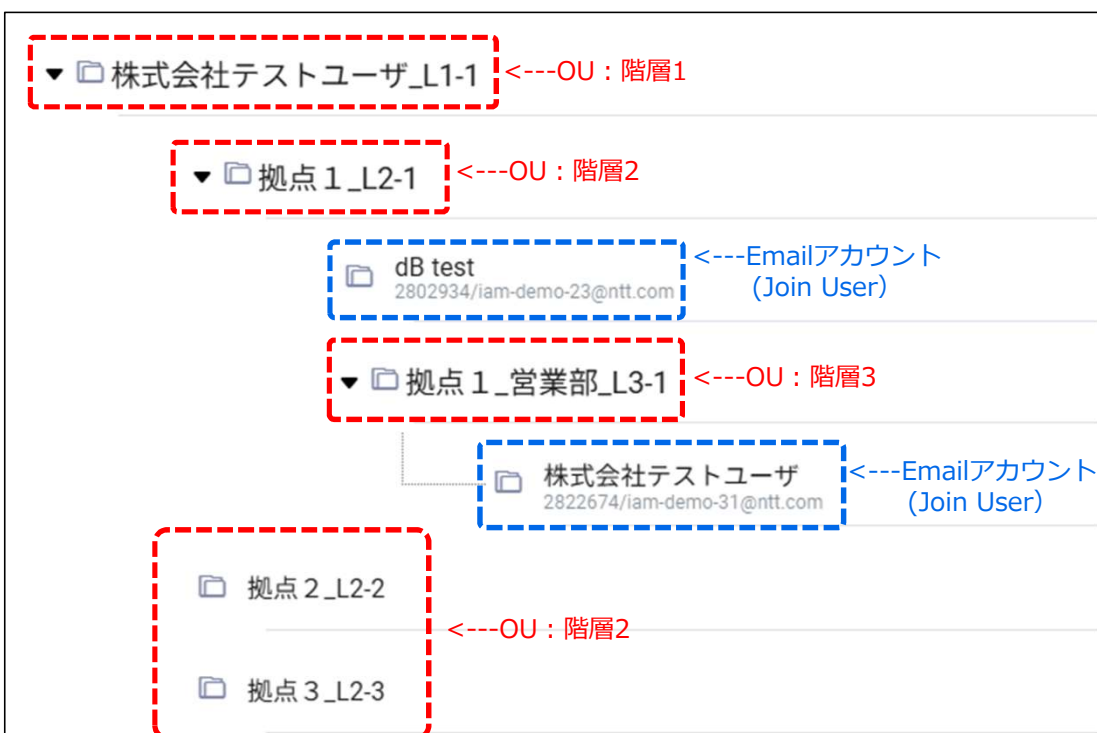

■ Organization Unit (OU：組織単位)

OUはツリー構造を持ち、拠点やユーザ、デバイスを組織単位でグルーピング・階層化します。(最大3階層)

■ Emailアカウント (Join User)

従来のEmailアカウントと同じく、FortiGate Cloudのポータル画面を提供します。Emailアカウントへデバイスを登録することで、FortiGate Cloudのポータル画面に表示されます。

■ IAM (Identity and Access Management)

IAMアカウントを用いることで、OUやEmailアカウントへのアクセス範囲や権限を制御することが可能です。

例えば、左図『拠点1_L2-1』へのアクセス権限をIAMアカウントに付与した場合、OUツリーに含まれる『dB test』や『株式会社テストユーザ』のポータル画面へアクセスが可能です。

4. 移行後：IAM化後のFortiGate Cloud

4-3 OUのツリー構造イメージ

IAM化に伴うFortiGate Cloud管理方式の変更内容を構成イメージ図で示します。

■移行前：FortiGate Cloud マルチテナント方式の管理

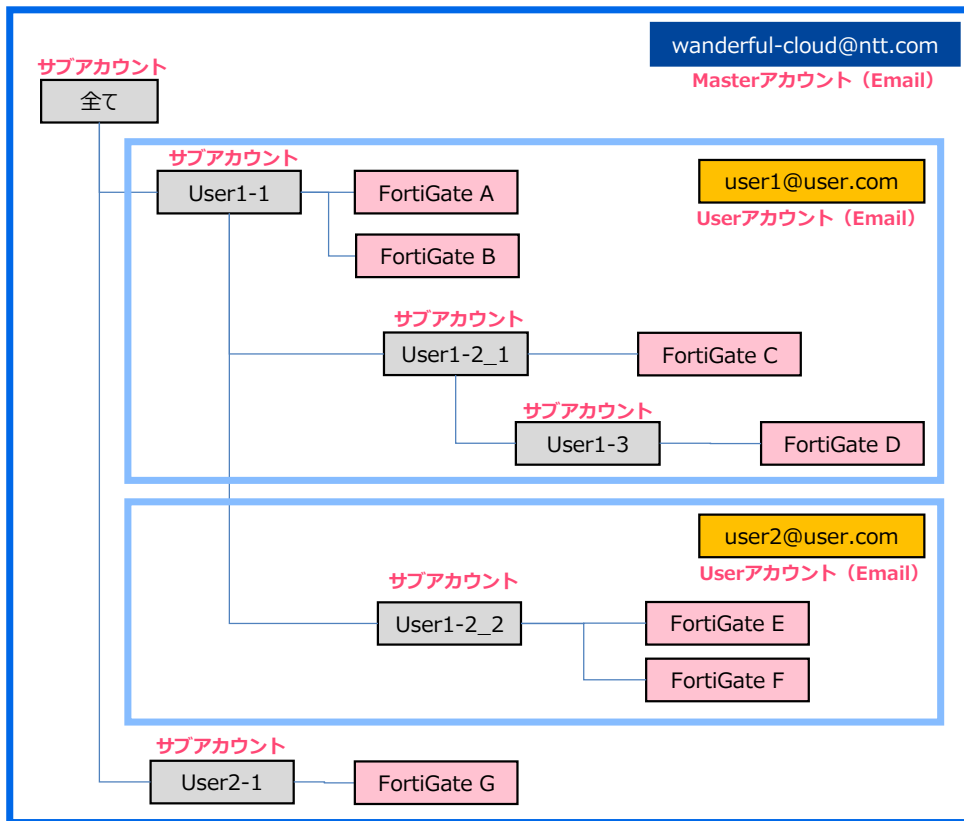

■移行後：IAM移行後 OUベースの管理

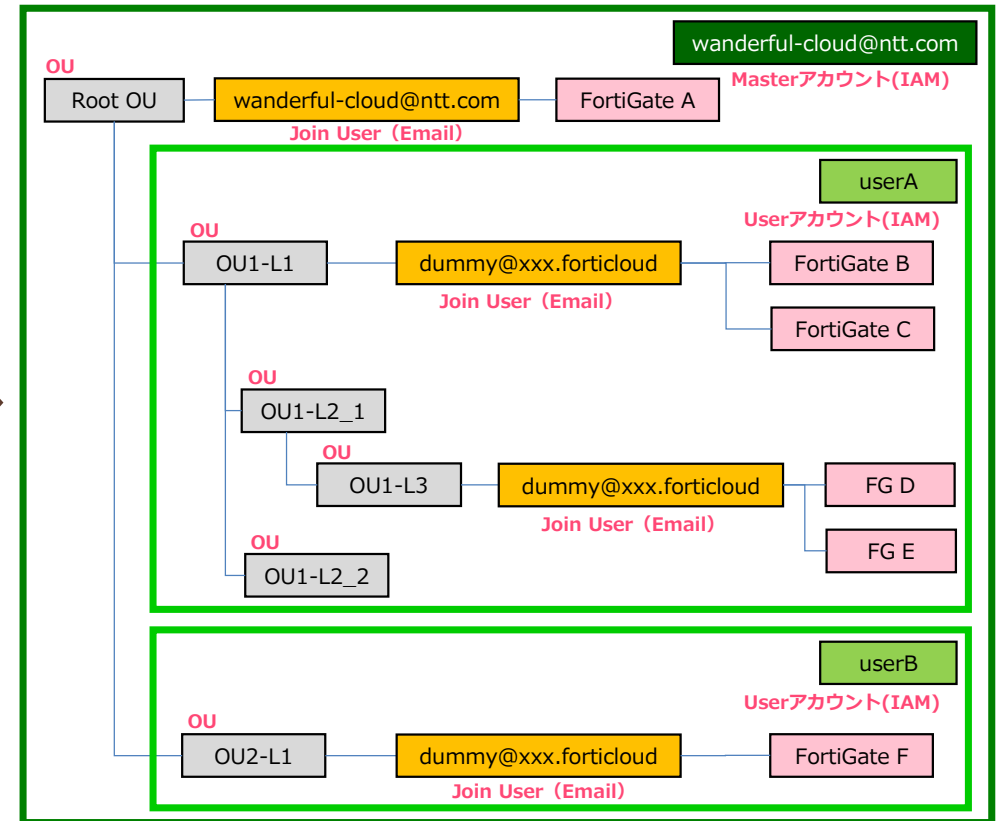

4. 移行後：IAM化後のFortiGate Cloud

4-4 Dummy Account

IAM・OUベースの運用管理では、EmailアカウントをOUツリーに所属させて“Join User”として管理します。この時、Emailアカウントは実際のEmailアドレスに限らず、ダミーのEmailアドレスで作成することが可能です。ダミーアカウントの場合、Emailアカウントと同じ方法でFortiGate Cloudへログインすることはできません。しかし、OU・IAMベースの管理では実際のEmailアカウントと同様に機能をご利用いただけます。弊社では、IAM移行後は主にダミーアカウントを利用してFortiGate Cloudの環境をご提供いたします。

■ダミーアカウントのポータル画面

ダミーアカウントを作成した場合は、以下形式のアドレスがシステム上で仮作成され、アカウントに適用されます。

“xxxxx.xxxxx@1234567.forticloud”

■実際のEmailアカウントのポータル画面

4. 移行後：IAM化後のFortiGate Cloud

4-5 ログイン方法

IAMアカウントのログイン方法は、以下の通りです。

- ① <https://jplogin.forticloud.com/>にアクセスし、“IAM user”のラジオボタンを選択する。
- ② ログインするテナントの『アカウントID』と『ユーザ名』『パスワード』を入力する。
- ③ “LOG IN AS EMAIL USER”をクリック、二要素認証のトークンコードを入力してログインする。
- ④ OUtツリーの一覧からログイン先のJoin UserをクリックしてFortiGate Cloudのポータルを表示する。

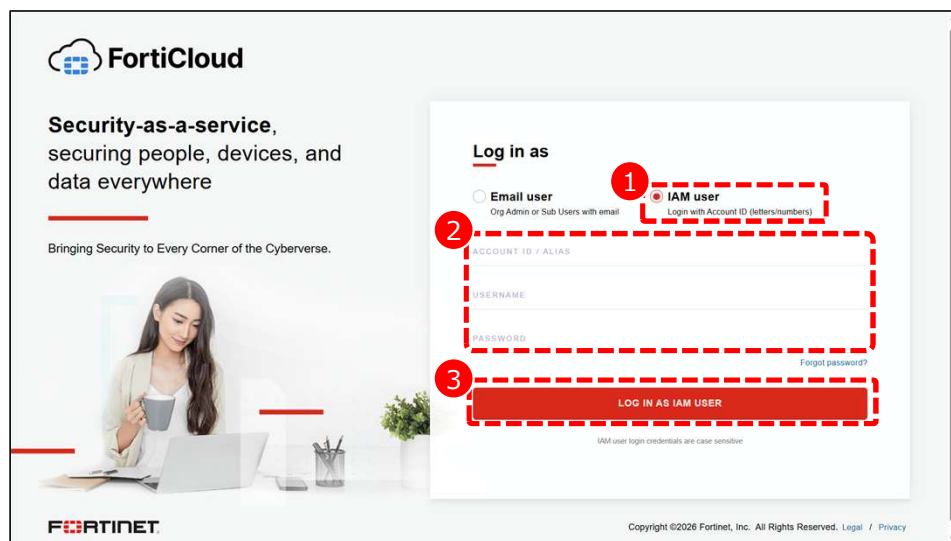

4. 移行後：IAM化後のFortiGate Cloud

4-6 ポータル画面レイアウト

FortiGate Cloudへログイン後のポータル画面は以下の通りです。
 IAMアカウントへ移行後は、新レイアウトのポータル画面が表示されます。

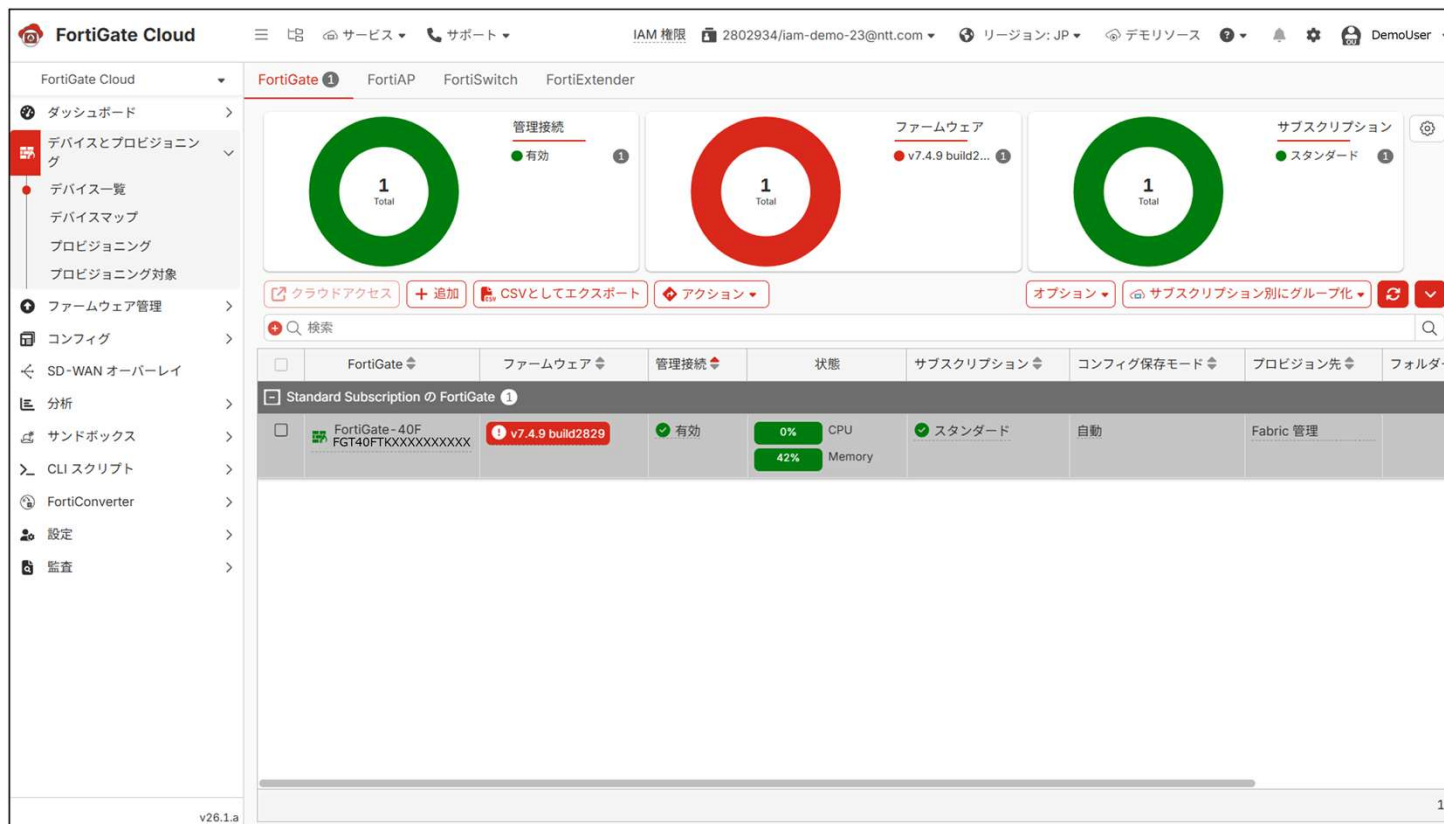

The screenshot displays the FortiGate Cloud portal interface. At the top, there are navigation tabs for FortiGate, FortiAP, FortiSwitch, and FortiExtender. The main dashboard features three large circular gauges: '管理接続' (Management Connections) with a green gauge showing '1 Total' and '有効' (Active); 'ファームウェア' (Firmware) with a red gauge showing '1 Total' and 'v7.4.9 build2...'; and 'サブスクリプション' (Subscriptions) with a green gauge showing '1 Total' and 'スタンダード' (Standard). Below these are buttons for 'クラウドアクセス' (Cloud Access), '+ 追加' (Add), 'CSVとしてエクスポート' (Export as CSV), and 'アクション' (Action). A search bar is also present. The main content area is a table titled 'Standard Subscription の FortiGate 1'.

| FortiGate | ファームウェア | 管理接続 | 状態 | サブスクリプション | コンフィグ保存モード | プロビジョン先 | フォルダー |
|--------------------------|-------------------------------------|------------------|----|----------------------|------------|---------|-----------|
| <input type="checkbox"/> | FortiGate-40F FGT40FTKXXXXXXXXXX | v7.4.9 build2829 | 有効 | 0% CPU 42% Memory | スタンダード | 自動 | Fabric 管理 |

4. 移行後：IAM化後のFortiGate Cloud

4-7 IAM移行後の画面遷移

IAMアカウントでログイン後、お客様機器へリモートアクセスするまでの画面遷移は以下の通りです。

FortiGate Cloudのポータル画面は『OUポータル』と『アカウントポータル』の2種類ありますが、お客様機器へリモートアクセスするには②の画面でJoin User(Emailアカウント)を選択して『アカウントポータル』へ移動してください。

①ログイン画面 (IAMアカウント)

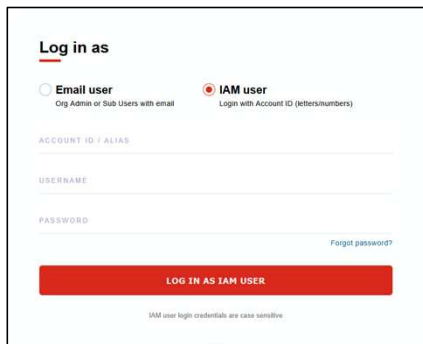

②Emailアカウントを選択

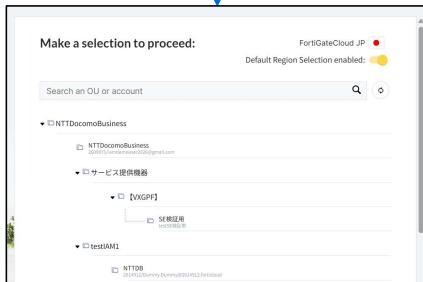

OUポータル
を選択

Email
アカウント
を選択

③-①FortiGate Cloud画面 (OUポータル)

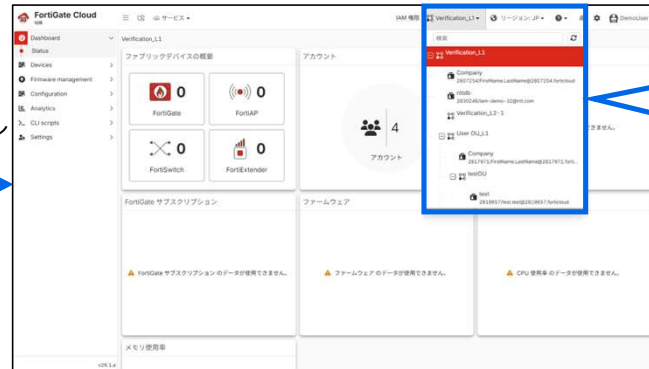

③-②FortiGate Cloud画面 (アカウントポータル)



④-①OUポータルとアカウントポータルの切り替え

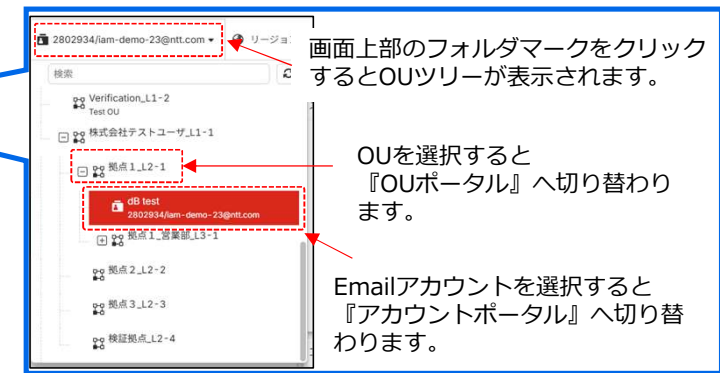

④-②FortiGate リモートアクセス後のGUI画面

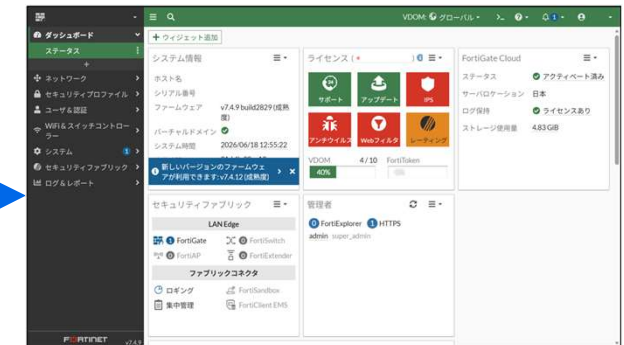

4. 移行後：IAM化後のFortiGate Cloud

4-8 ログの閲覧

IAMアカウントへ移行後のお客様機器のログ閲覧方法は以下の通りです。

- ①FortiGate Cloudへログイン後、分析>ログをクリックしてプルダウンからトラフィックログやイベントログを表示。
- ②デバイス名をクリックして対象のデバイスやVDOMを切り替え。

| # | 時刻 | レベル | ユーザインターフェース | アクション | メッセージ |
|----|-----------------|-------------|-------------|-------------|--|
| 1 | 18:12:04(-0700) | Notice | N/A | N/A | Fortigate scheduled update fcni=yes fdni=yes fsci=yes from ... |
| 2 | 18:11:28(-0700) | Notice | N/A | perf -stats | Performance statistics: average CPU: 0, memory: 42, concur... |
| 3 | 18:06:27(-0700) | Notice | N/A | perf -stats | Performance statistics: average CPU: 0, memory: 42, concur... |
| 4 | 18:01:28(-0700) | Notice | N/A | perf -stats | Performance statistics: average CPU: 0, memory: 42, concur... |
| 5 | 17:58:58(-0700) | Information | N/A | N/A | DHCP statistics |
| 6 | 17:58:58(-0700) | Information | N/A | N/A | DHCP statistics |
| 7 | 17:56:27(-0700) | Notice | N/A | perf -stats | Performance statistics: average CPU: 0, memory: 42, concur... |
| 8 | 17:51:28(-0700) | Notice | N/A | perf -stats | Performance statistics: average CPU: 0, memory: 42, concur... |
| 9 | 17:46:28(-0700) | Notice | N/A | perf -stats | Performance statistics: average CPU: 0, memory: 42, concur... |
| 10 | 17:42:03(-0700) | Notice | N/A | N/A | Fortigate scheduled update fcni=yes fdni=yes fsci=yes from ... |
| 11 | 17:41:28(-0700) | Notice | N/A | perf -stats | Performance statistics: average CPU: 0, memory: 42, concur... |
| 12 | 17:36:28(-0700) | Notice | N/A | perf -stats | Performance statistics: average CPU: 0, memory: 42, concur... |
| 13 | 17:31:28(-0700) | Notice | N/A | perf -stats | Performance statistics: average CPU: 0, memory: 42, concur... |
| 14 | 17:26:27(-0700) | Notice | N/A | perf -stats | Performance statistics: average CPU: 0, memory: 42, concur... |
| 15 | 17:21:27(-0700) | Notice | N/A | perf -stats | Performance statistics: average CPU: 0, memory: 42, concur... |

4. 移行後：IAM化後のFortiGate Cloud

FOS ファームウェアアップグレード

FOS ファームウェアパッチアップグレードをスケジュール

23 : 00 Today

次の FortiGate:

| SN | ターゲットバージョン |
|--------------------|------------|
| FGT40FTKXXXXXXXXXX | 7.4.12 |
| FGT40FTKXXXXXXXXXX | 7.4.12 |

アップグレードには約 5 分かかります。
FortiOS の再起動が必要になる場合があります。

次に通知 1 日.

後で通知 | **今すぐアップグレード** | **スケジュール**

4-9 FOS ファームウェアアップグレード自動設定

お客様機器のファームウェアバージョンが最新でない場合、□
グイン時にファームウェアアップグレードのスケジュール設定を
促すポップアップが表示されます。

当サービスではアップグレードのスケジュール設定は非推奨と
なりますので、『後で通知』をクリックしてポータル画面へお進
みください。

つながる。驚きを。幸せを。



お客様側でのご対応内容

5. お客様側でのご対応内容

5-1 お客様側でのご対応内容

弊社にてIAMアカウントを発行しご連絡いたしますので、その後以下の手順を実施いただき、完了後に技術サポート窓口までご連絡をお願いいたします。

- ① 初期パスワードでログイン
- ② パスワード変更
- ③ パスワード変更後のログイン確認
- ④ 技術サポート窓口への完了連絡

※所要時間：15分程度

詳細な手順はアカウント発行のご連絡時にご案内する別冊の手順書をご確認ください。

5-2 デバイスの移管作業

デバイスの移管作業は、移行期間中に順次実施いたしますが、個別の作業日時の事前通知は行っておりません、あらかじめご了承ください。

移管期間中にEmailアカウントでログイン後に機器が表示されない場合は、IAMアカウントへのデバイス移管が完了しておりますので、IAMアカウントにてログインのうえ機器が表示されることをご確認ください。

影響範囲

6. 影響範囲

6-1 移行に伴う仕様変更

- ① ログイン方法がIAM方式に変更されます。
- ② フォルダ構成（サブアカウント）やFortiGate Cloudのポータル画面へのアクセス方法が変更されます。
- ③ ポータル画面のレイアウトが変更されます。
- ④ 一部機能の表示やアクセス・閲覧方法が変更されます。

※その他、従来ご利用いただいていた機能は引き続きご利用可能です。

6-2 お客様への影響範囲

- ① 対象：FortiGate Cloudをご利用中のEmailアカウント
- ② 通信影響：アカウント発行・機器移行作業によるお客様ネットワーク通信やログへの影響はございません。
- ③ 従来のEmailアカウントは、デバイス移管のタイミングまたは2026年末で、FortiGate Cloudの機能をご利用いただけなくなります。
- ④ IAMアカウント作成作業時に“Your recent password change”のメールがEmailアカウントのアドレス宛に届きます。ご利用中のEmailアカウントでパスワードがリセットされることはございませんので、ご放念ください。

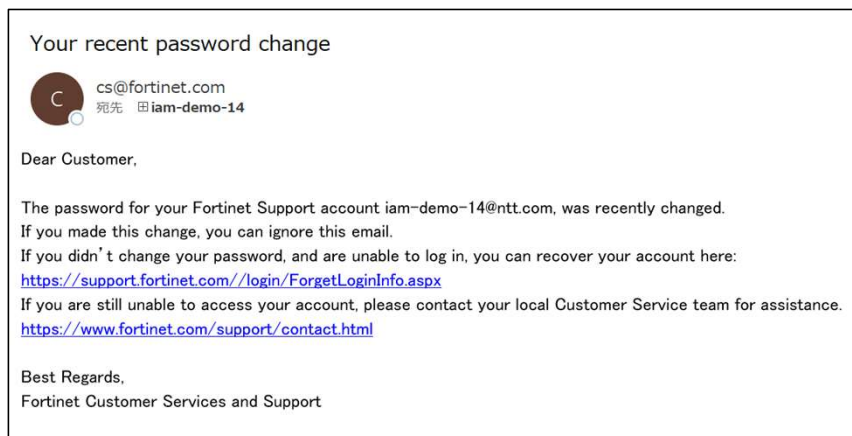

FAQ

7. FAQ

7-1. FortiGate Cloudへログインできない

以下手順をご確認ください。

■ ログイン後にブラウザの画面が白い / 403 Forbidden / Unauthorized Errorなどのエラー画面が表示される場合

① ブラウザの全タブ・ウィンドウを終了し、キャッシュクリア

Microsoft Edgeの場合：

『設定』(Alt+F) → 『閲覧データを削除』(Ctrl+Shift+Delete) → 『今すぐクリア』を実行

② 別ブラウザでアクセスを試す (Chrome、Edge、FireFox,Safari)

③ 起動中のアプリケーションをすべて終了し、PCの再起動を実施。

■ トークンコードが届かない場合

① スпамメール・迷惑メールフォルダを確認

② 30分程度待ってから再度実施

※FortiGate Cloud側の認証サーバで一時的な問題が発生している可能性があります。

③ Emailアカウントのログインの可否を確認

事象が解決しない場合、以下情報をご準備のうえ、巻末の問い合わせ先までお問合せ下さい。

- ・ Account ID / Username / Password入力後のスクリーンショット
- ・ Emailアカウントでログイン時の試行結果
- ・ アクセス先のURL
- ・ 実施日時
- ・ ブラウザのバージョン

7. FAQ

7-2. FortiGate Cloud ポータル画面の言語設定を変更したい 以下手順を実施ください。

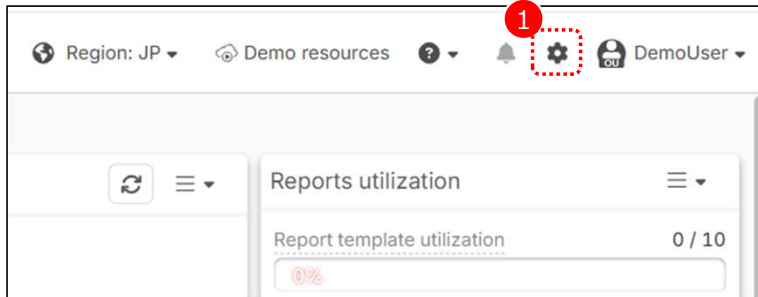

- 1 FortiGate Cloudへログイン後、ポータル画面の右上、ユーザ名の横にある歯車のアイコンをクリックして個人設定を開く
- 2 “Language”のプルダウンリストをクリックし、設定する言語を選ぶ。
- 3 OKを実行して設定を適用する。

7. FAQ

7-3. レイアウト

新レイアウト変更後、従来のFortiGate Cloudのレイアウトに戻すことはFortiGate Cloudの仕様上できません。ご認識のほどよろしくお願いいたします。

■ FortiGate Cloud画面 (IAM)

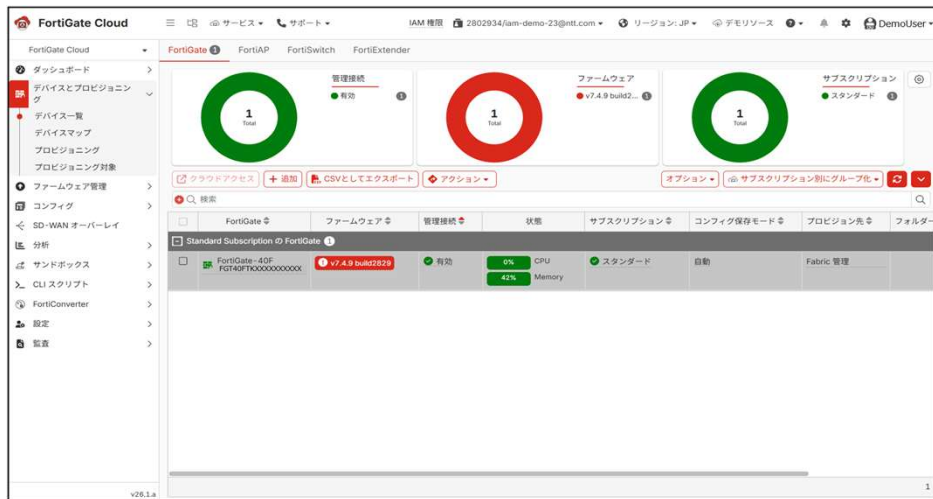

■ 従来のFortiGate Cloud画面 (マルチテナント)

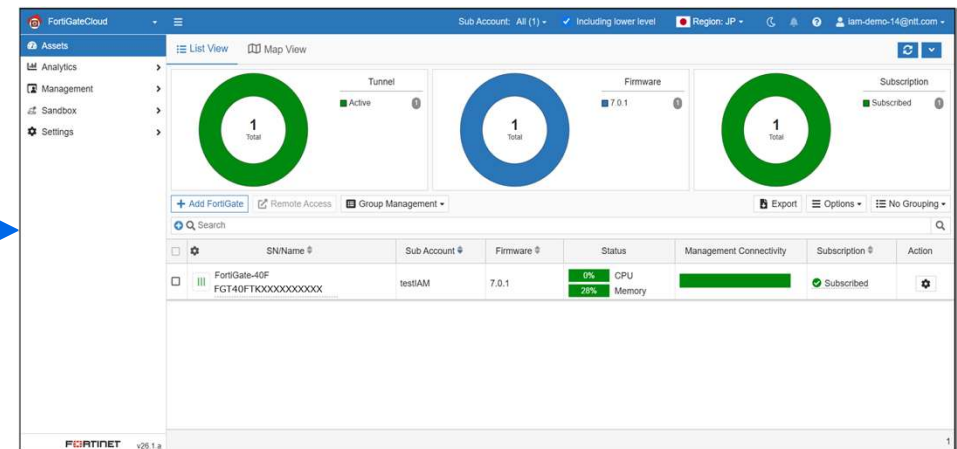

7. FAQ

7-4. レポート機能

FortiGate Cloud上のレポート機能は従来通りご利用いただけます。

■ IAM化後のレポート機能画面（新レイアウト）

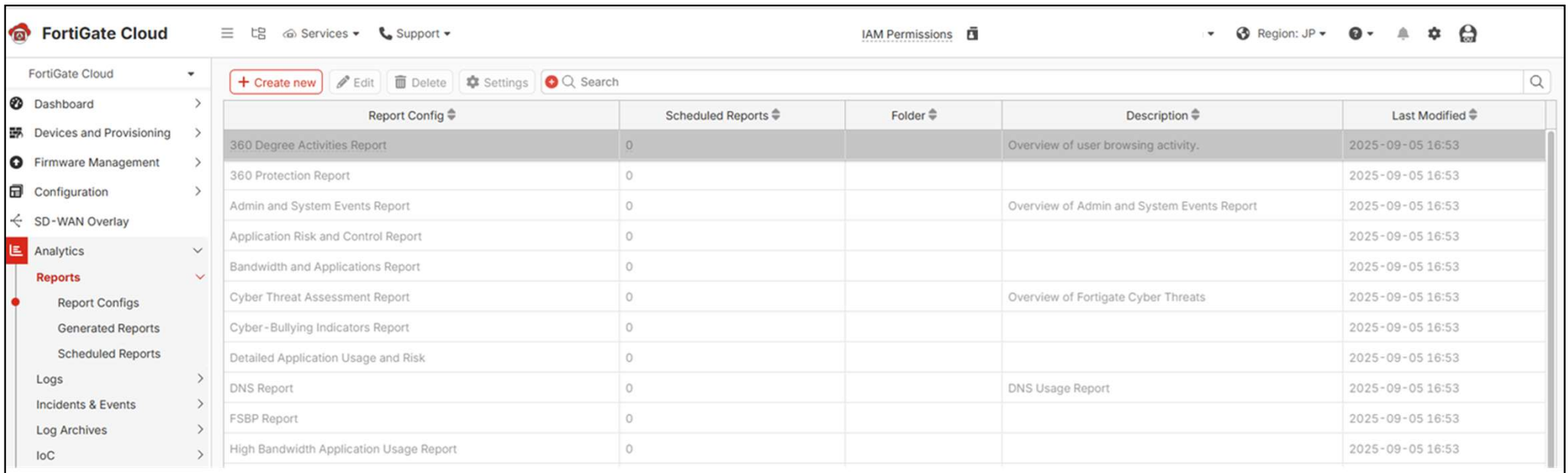

| Report Config | Scheduled Reports | Folder | Description | Last Modified |
|---|-------------------|--------|--|------------------|
| 360 Degree Activities Report | 0 | | Overview of user browsing activity. | 2025-09-05 16:53 |
| 360 Protection Report | 0 | | | 2025-09-05 16:53 |
| Admin and System Events Report | 0 | | Overview of Admin and System Events Report | 2025-09-05 16:53 |
| Application Risk and Control Report | 0 | | | 2025-09-05 16:53 |
| Bandwidth and Applications Report | 0 | | | 2025-09-05 16:53 |
| Cyber Threat Assessment Report | 0 | | Overview of Fortigate Cyber Threats | 2025-09-05 16:53 |
| Cyber-Bullying Indicators Report | 0 | | | 2025-09-05 16:53 |
| Detailed Application Usage and Risk | 0 | | | 2025-09-05 16:53 |
| DNS Report | 0 | | DNS Usage Report | 2025-09-05 16:53 |
| FSBP Report | 0 | | | 2025-09-05 16:53 |
| High Bandwidth Application Usage Report | 0 | | | 2025-09-05 16:53 |

7. FAQ

7-5. IAM化における実通信への影響について

IAM化は従来の「メールアドレス単位でのアカウント管理（Emailユーザ）」から、ユーザ・組織・権限を統合的に管理する「IAM（Identity & Access Management）」へ移行する取り組みです。そのため、お客様通信への影響はございません。

7. FAQ

7-6. デバイス移管作業前後の機器の見え方とアクセス方法

デバイスの移管作業前後で、デバイスの見え方やアクセス先が異なります

▼デバイス移管作業前のFortiGate Cloud画面▼

■ FortiGate Cloud画面 (Emailアカウント)

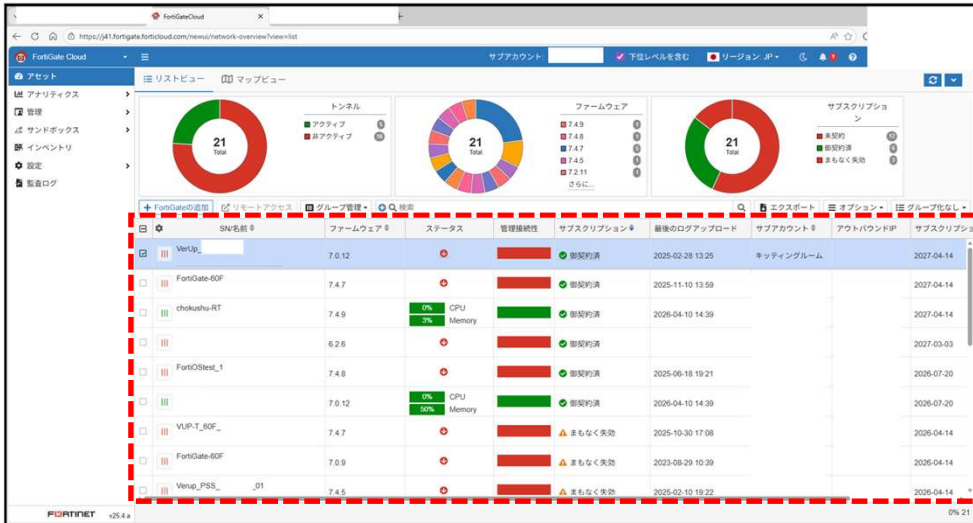

デバイスの見え方とアクセス方法

従来通りのアクセス方法です。

■ FortiGate Cloud画面 (IAMアカウント)

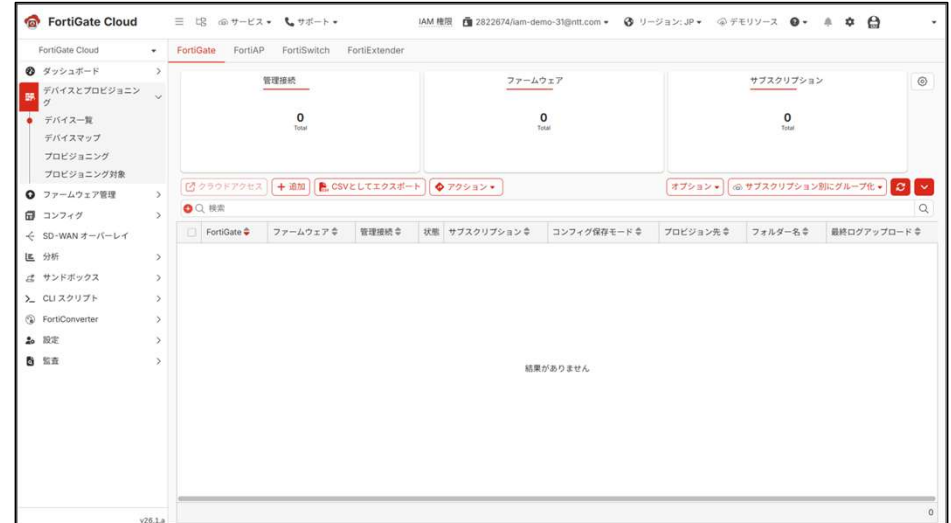

デバイスの見え方とアクセス方法

移管作業前(IAMアカウントでログインしても)デバイスは表示されません。

7. FAQ

7-7. デバイス移管作業前後の機器の見え方とアクセス方法

デバイスの移管作業前後で、デバイスの見え方やアクセス先が異なります

▼デバイス移管作業後のFortiGate Cloud画面▼

■ FortiGate Cloud画面 (Emailアカウント)

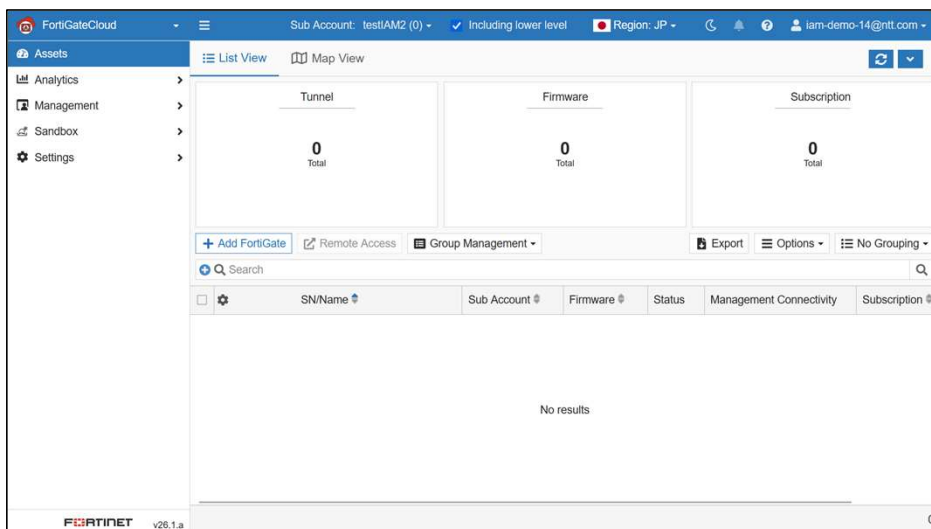

デバイスの見え方とアクセス方法

移管作業後はEmailアカウントでログイン後にデバイスが表示されなくなります。

■ FortiGate Cloud画面 (IAMアカウント)

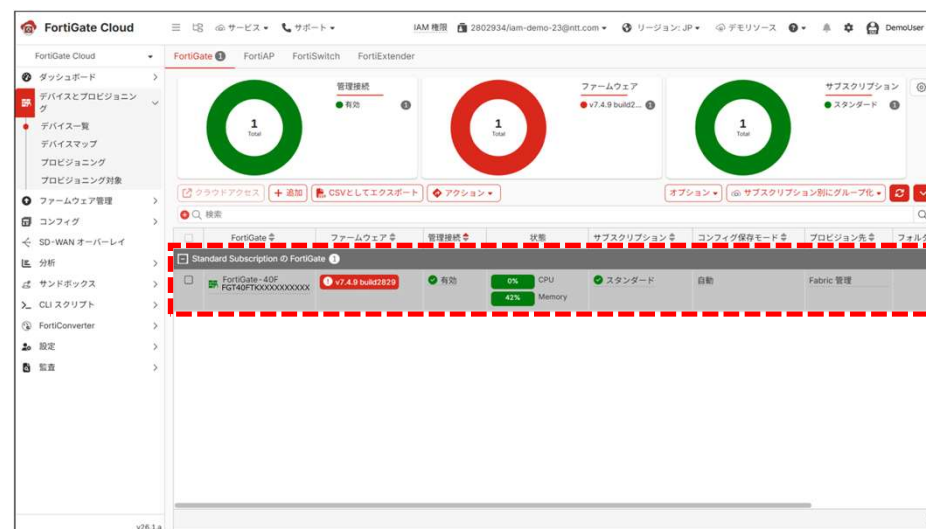

デバイスの見え方とアクセス方法

移管作業後はIAMアカウントでログインするとデバイスが表示されます。

問い合わせ先

NTTドコモビジネス株式会社
技術サポート窓口
平日9:00 – 17:00 (12/28~1/4は含まず)
Mail : nss-lanwan-support@ntt.com

担当 : IAM化担当デスク